

TRATAMIENTO DE AGUAS

OSMOSIS DOMÉSTICA SERIE 5 ETAPAS

MODELO ALASKA

Presión trabajo: 2,5 a 4,2 bar

- **Temperatura de entrada:** 5 - 35 °C
- **TOS de entrada máximo:** 1 000 ppm
- **Tensión eléctrica:** No requiere
- **1ª Etapa:** Cartucho de polipropileno 1 O" 5 micras
- **2ª Etapa:** Cartucho de carbón GAC 1 O"
- **3ª Etapa:** Cartucho de carbón CTO 1 O"
- **4ª Etapa:** Membrana 50 GPD

Certificado NSF/NSI Standard 058

- **5ª Etapa:** Postfiltro anti bacterias en línea GAC 2" x 1 O"
- **Alto flujo de agua:** Tubing de 3/8" en agua osmotizada
- **Grifo margarita**
- Llave multiusos 5 en 1
- Accesorios tipo JACO
- Manómetro entrada portamembranas
- Depósito de **4 galones** de doble pared
- Kit de instalación

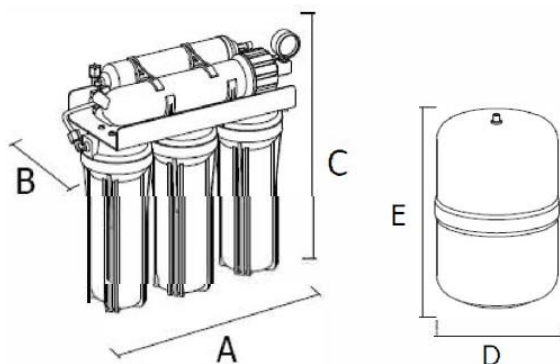

OPCIONES

- Sistema antifugas WATER STOP (01-0207-124)
- Sistema antifugas WATER STOP plus (01-0207-134)
- Reductora presión plástico 1/4" (01-0207-100)
- Postfiltro en línea antibacterias Nanosilver (01-0205-1)

Referencia	Descripción	DIMENSIONES				
		A	B	C	D	E
RO-0206-14	Osmosis Doméstica Serie 5 etapas ALASKA	360	160	430	240	430